

ヘラクス R-2FT・R-2FTW



■特 長

- ・反転におけるクレーン待ち等の減少によりアークタイム率が倍増します。
- ・つねに下向溶接が可能となり、溶接不良が減少します。
- ・溶接ヒズミを最小限にします。
- ・ワークの着脱がワンタッチ操作でおこなえます。
※ドラム上部の開閉は電動式
- ・クレーンによる危険な反転作業から開放され、反転における安全性が向上します。

■仕 様

最大クランプ寸法	800×800mm		電 動 機	0.4kW(ブレーキ付)×2基 0.75kW(ブレーキ付)×2基 1/200減速機
最大積載荷重	9,000kg(4,500kg×2基)			
最大反転能力	900kg・m(450kg・m×2基)		電 源	200/220V・50/60Hz
反転機スパン	1~10m(お客様にて設定)		機 械 重 量	3,300kg(1,650kg×2基)
回転速度	R-2FT	0.7r.p.m(60Hz)	操 作 方 法	接続ケーブルにより 2基を同期運転 ペンダントスイッチに より正転・逆転寸動方式
	R-2FTW	0.1~0.7r.p.m(60Hz)		

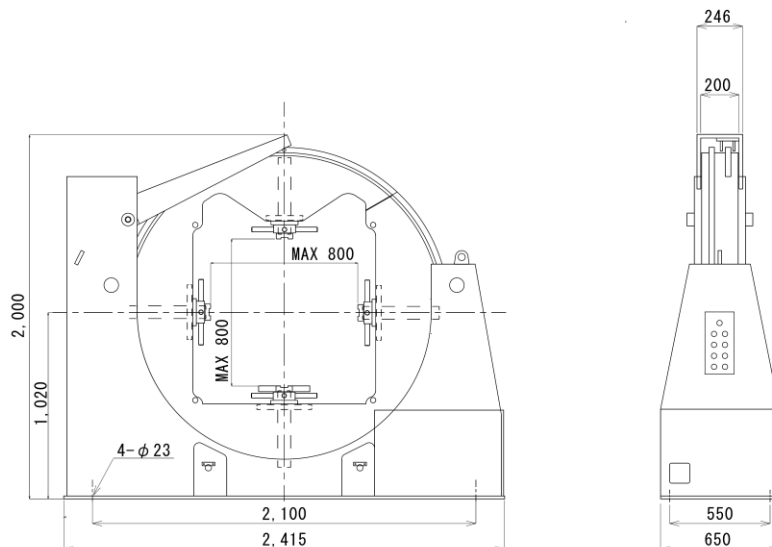

ヘラクス株式会社

パワー+タフ+機動性
HERAKUSU

■お問い合わせ先

本 社 〒102-0083 東京都千代田区麹町四丁目 7-5-805
TEL : 03-5458-8048 FAX : 03-5458-8046
三重工場 TEL : 059-245-3341 FAX : 059-245-3345
E-mail : tokai@herakus.com