

# ヘラクス R-1FT・R-1FTW

3t 仕様

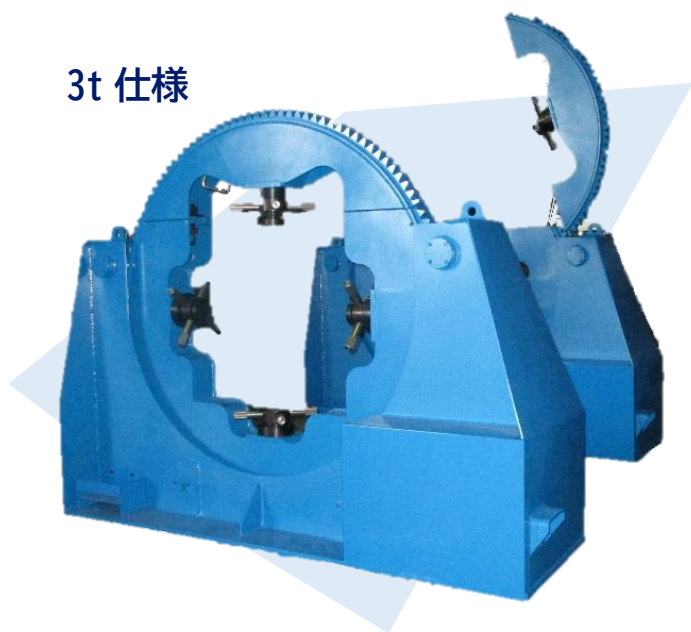

## ■特 長

- ・反転におけるクレーン待ち等の減少によりアークタイム率が倍増します。
  - ・つねに下向溶接が可能となり、溶接不良が減少します。
  - ・溶接ヒズミを最小限にします。
  - ・ワークの着脱がワンタッチ操作でおこなえます。
- ※ドラム上部の開閉はスプリング式
- ・クレーンによる危険な反転作業から開放され、反転における安全性が向上します。

## ■仕 様

最大クランプ寸法	500×500mm	電 動 機	0.4kW(ブレーキ付)×2基 1/200 減速機
最大積載荷重	3,000kg(1,500kg×2基)	電 源	200/220V・50/60Hz
最大反転能力	500kg・m(250kg・m×2基)	機 械 重 量	940kg(470kg×2基)
反 転 機 ス パ ン	1~6m(お客様にて設定)	操 作 方 法	接続ケーブルにより 2基を同期運転 ペンダントスイッチにより 正転・逆転寸動方式
回 転 速 度	R-1FT		
	R-1FTW	0.1~0.86r. p. m(60Hz)	

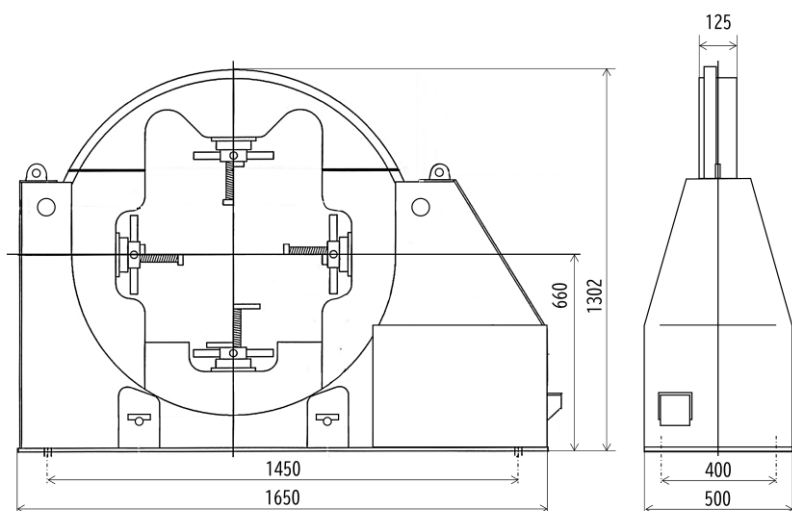

※デザイン・仕様は予告なく変更する場合がありますのでご了承ください